

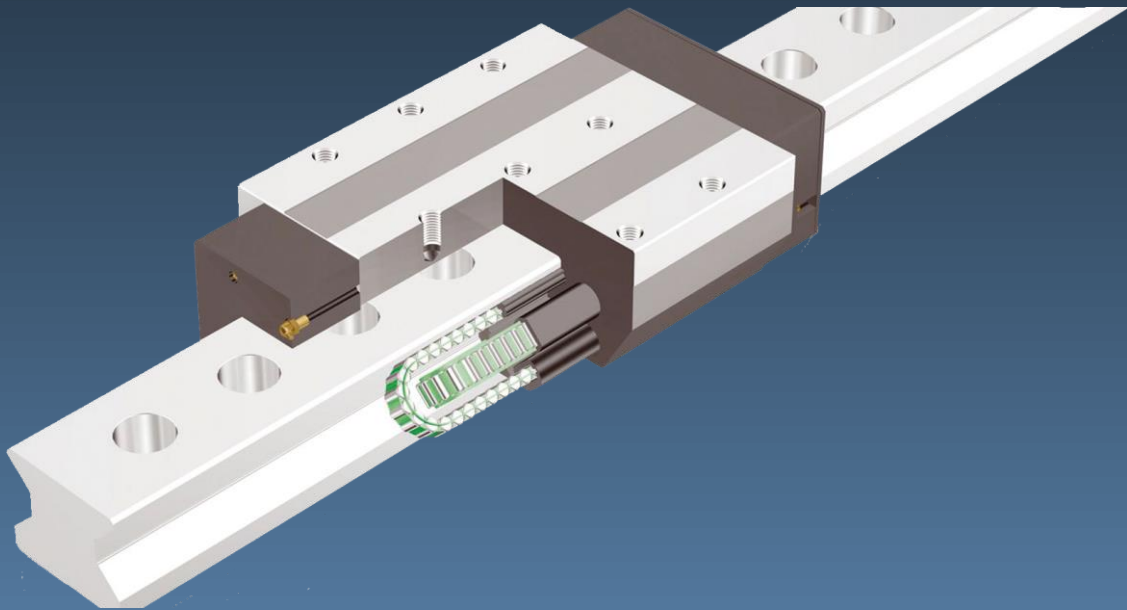

# Skenstyrning med rullkedja. Fördelar och jämförelser



## SKENSTYRNING MED RULLKEDJA

Vår leverantör av linjärprodukter – japanska THK – var först i världen med utveckla produkten skenstyrningar (även kallat linjärlager) och var även först med nästa steg, skenstyrning med kulkedja.

För applikationer som kräver **extrem styvhet** tillsammans med låg friktion, mjuk jämn gång, lång livslängd och långa serviceintervaller är skenstyrning med rullkedja det självklara valet.

Fördelarna med rullkedjan är samma som fördelarna med en rullhållare i ett rullager, att separera rullorna från varandra för att undvika slitage samtidigt som smörjningen blir bättre.

Skiss uppbyggnad THK skenstyrning modell SRG.

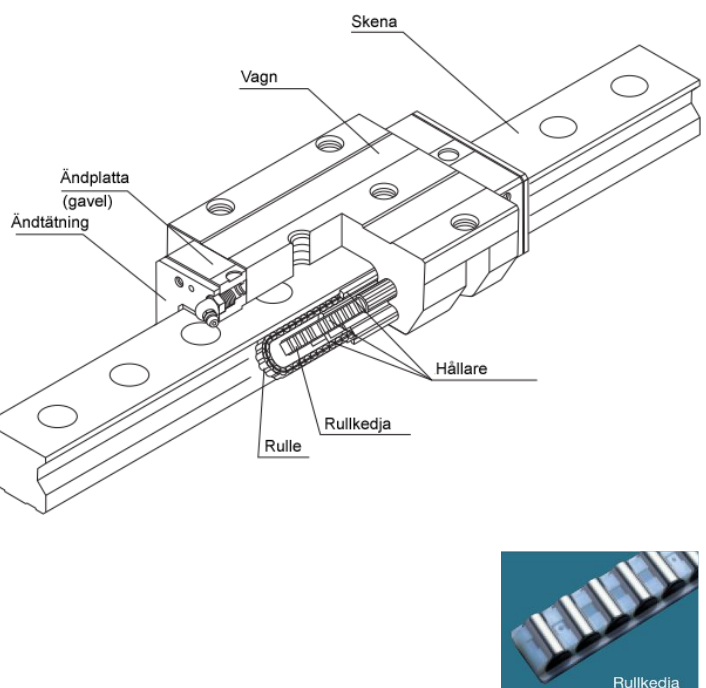

För att säkerställa högsta möjliga styvhet används rullar med minimal elastisk deformation samtidigt som rullarnas längd och diameter är optimerade.

Kontaktvinkeln på  $45^{\circ}$  ger samma belastningstal oavsett riktning.

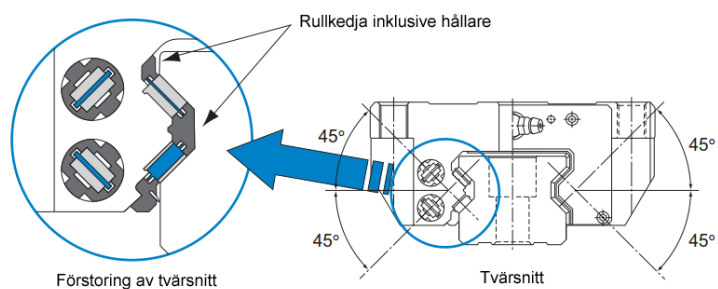

# FÖRDELAR MED RULLKEDJA

1. Rullkedjan förhindrar snedställda rullar i ändlägena vilket ger jämnare och lägre rullmotstånd.
2. Ingen friktion mellan rullarna tillsammans med förbättrad smörjning ger **längre livslängd** och **längre serviceintervaller** (sänkta eller t o m inga underhållskostnader).
3. Ingen friktion mellan rullarna ger **lägre temperatur** och möjlighet till **högre hastigheter**.
4. Frånvaron av rullkontakt ger **lägre ljudnivå**.

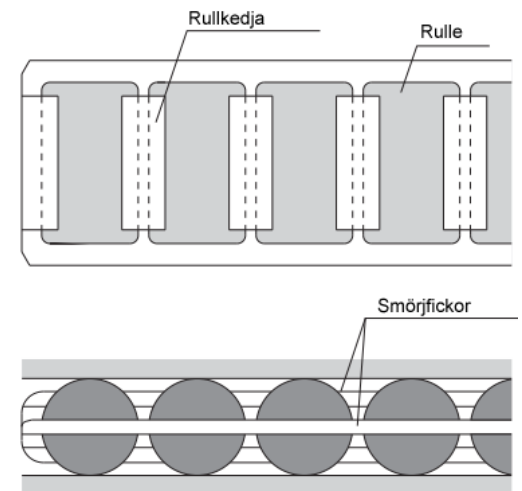

## MJUK STABIL GÅNG. MINIMERAT RULLMOTSTÅND.

När rullkedja används är avståndet mellan rullarna konstant, vilket ger en jämn och stabil rörelse i alla typer av installationer (horisontellt eller vertikalt) med konstant rullmotstånd och hög positionsnoggrannhet.

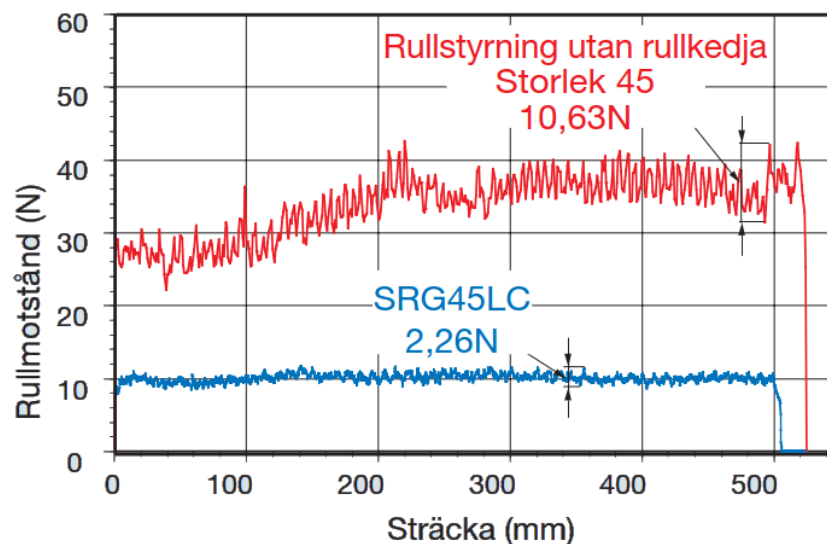

## LIVSLÄNGD, HASTIGHET, UNDERHÅLLSFRI

Eftersom rullkedjan förhindrar friktion mellan rullarna samtidigt som rullkedjan förbättrar smörjningen blir ökningen av temperaturen måttlig även vid höga hastigheter.

Testobjekt typ : SRG45LCC0  
Förspänning : C0  
Hastighet : 180 m/min  
Acceleration : 1,5 g (15 m/s<sup>2</sup>)  
Slaglängd : 2.300 mm  
Smörjning : endast initial  
insprutning av fett

• Testresultat:

Efter 15 000 m tillryggalagd sträcka finns ingen flaking i rullbanorna och inget avbrott i smörjfilmen

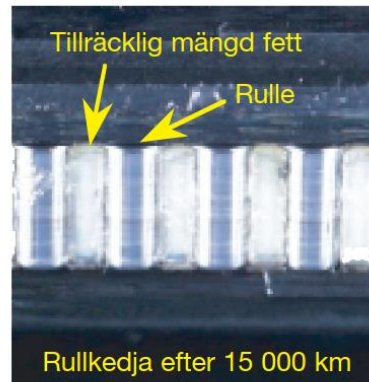

Detaljbild av rullkedja

Ingen åldring  
av smörjfettet

## HÖG STYVHET

Förspänning typ SRG : förspänningsklass C0  
 Konventionell rullstyrning : ekvivalent med C0

### RADIELLT

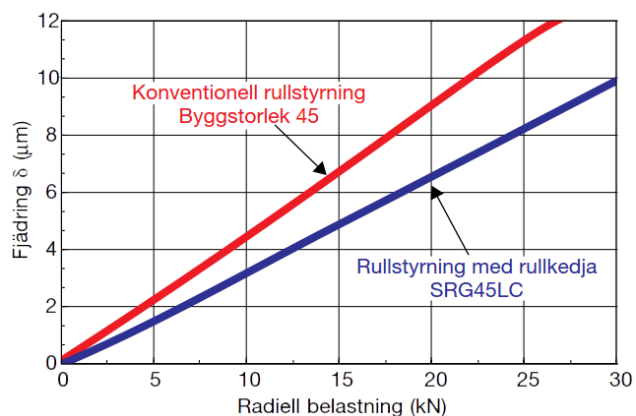
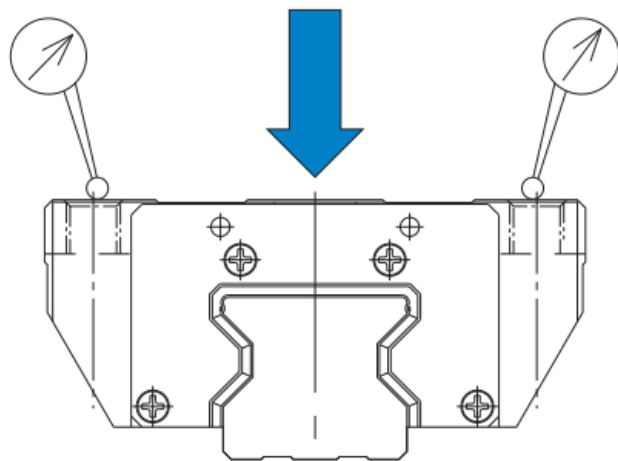

### MOTRADIELLT

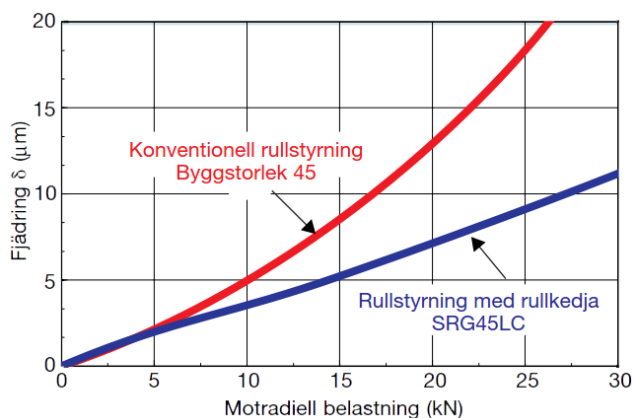
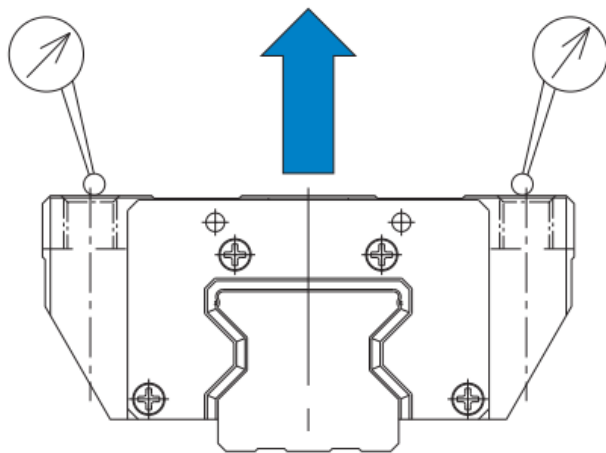

### TANGENTIellt

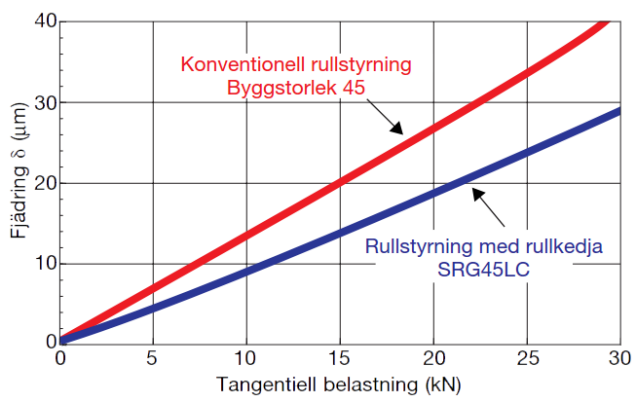
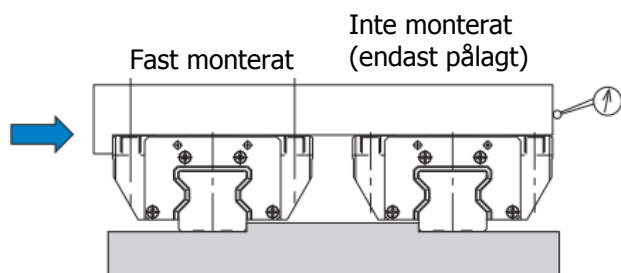

# SKS SWEDEN AB

SKS SWEDEN AB grundades för drygt 20 år sedan och hette fram till september 2011 Bonfiglioli Skandinavien AB. Vi lagerhåller, monterar och marknadsför produkter för svenska maskintillverkare och vi är bl a exklusiv distributör i Sverige för Bonfiglioli (IT) och distributör i Sverige för THK (JP), Tsubaki (JP) och Gates (US) och ComInTec (IT). Produkter på programmet är bl a mekaniska växlar, elmotorer, rullkedjor, kuggremmar, kilremmar, skenstyrningar, linjärlager, kulskruvar, axelkopplingar, frekvensomformare och säkerhetskopplingar.

Vi har ett stort lager i Malmö, ett lager som består av både färdiga maskinkomponenter och av delar som vi själva monterar till färdiga enheter. I Malmö har vi även en modern målningsanläggning där vi t o m kan måla för marina applikationer. Vår personal har lång erfarenhet av transmissioner och är beredd att ge er bästa möjliga service, t ex med beräkningar eller CAD-ritningar. Vi är också alltid beredda att diskutera olika logistiklösningar, t ex lagerhållning hos oss, för att ni ska kunna vara flexibla och pålitliga mot era kunder. Då vi har ett brett produktprogram från ledande leverantörer kan vi också hjälpa er med att minska ert antal av leverantörer genom att välja fler produkter från oss. Vi kan t ex leverera "kit" av produkter till era maskiner "maskin per maskin" istället för att ni får leveranser till 5 maskiner av ett antal leverantörer. Vårt finska moderbolag – SKS Group Oy – har ett mycket stort lager utanför Helsingfors med stora möjligheter till montering och mekanisk bearbetning

## **MALMÖ:**

Koppargatan 8  
234 35 LOMMA  
040-41 82 30

## **STOCKHOLM:**

Ulvsundavägen 174  
168 67 BROMMA  
08-28 45 08

## **ÖREBRO:**

Boställsvägen 7  
702 27 ÖREBRO  
019-18 65 69

e-post: [info@skssweden.se](mailto:info@skssweden.se)

**[www.skssweden.se](http://www.skssweden.se)**