

Dimensioner och Bärighetstal Skenstyrning THK SHS vagn V/LV

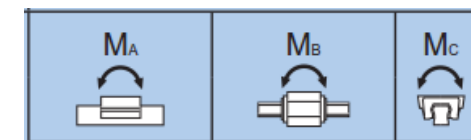
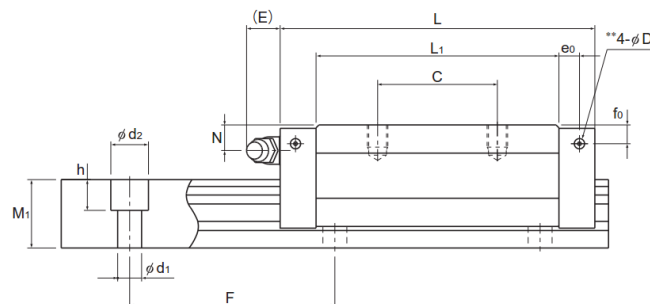
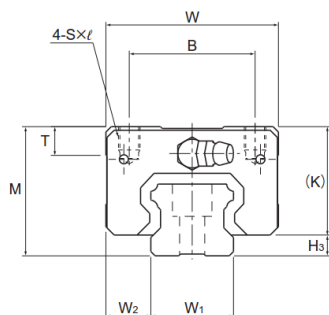

Typ	Yttre dimensioner			Dimensioner Vagn									Förborr. sid-nippel**			H ₃	Dimensioner Skena						Bärighetstal		Statiskt tillåtet vridmoment (kNm)					Vikt (kg)	
	Höjd M	Bredd W	Längd L	B	C	S X L	L ₁	T	K	N	E	Smörj-nippel	e ₀	f ₀	D ₀		Bredd W ₁ +0/-0,05	W ₂	Höjd M ₁	Deln F	d ₁ x d ₂ x h	Längd max*	C Dynamiskt (kN)	C ₀ Statiskt (kN)	M _A		M _B		M _C	Vagn	Skena per m
																									1 vagn	2 vagnar	1 vagn	2 vagnar	1 vagn		
SHS 15V SHS 15LV	24	34	64,4 79,4	26	26 34	M4X4	48 63	5,9	21	5,5	5,5	PB1021B	4	4	3	3	15	9,5	13	60	4,5X7,5X5,3	2500	14,2 17,2	24,2 31,9	0,175 0,296	0,898 1,43	0,175 0,296	0,898 1,43	0,16 0,212	0,19 0,22	1,3
SHS 20V SHS 20LV	30	44	79 98	32	36 50	M5X5	59 78	8	25,4	6,5	12	B-M6F	4,3	5,3	3	4,6	20	12	16,5	60	6X9,5X8,5	3000	22,3 28,1	38,4 50,3	0,334 0,568	1,75 2,8	0,334 0,568	1,75 2,8	0,361 0,473	0,35 0,46	2,3
SHS 25V SHS 25LV	36	48	92 109	35	35 50	M6X6,5	71 88	8	30,2	7,5	12	B-M6F	4,5	5,5	3	5,8	23	12,5	20	60	7X11X9	3000	31,7 36,8	52,4 64,7	0,566 0,848	2,75 3,98	0,566 0,848	2,75 3,98	0,563 0,696	0,54 0,67	3,2
SHS 30V SHS 30LV	42	60	106 131	40	40 60	M8X8	80 105	8	35	8	12	B-M6F	5,8	6	5,2	7	28	16	23	80	9X14X12	3000	44,8 54,2	66,6 88,8	0,786 1,36	4,08 6,6	0,786 1,36	4,08 6,6	0,865 1,15	0,94 1,16	4,5
SHS 35V SHS 35LV	48	70	122 152	50	50 72	M8X10	93 123	14,7	40,5	8	12	B-M6F	6,5	5,5	5,2	7,5	34	18	26	80	9X14X12	3000	62,3 72,9	96,6 127	1,38 2,34	6,76 10,9	1,38 2,34	6,76 10,9	1,53 2,01	1,4 1,84	6,2
SHS 45V SHS 45LV	60	86	140 174	60	60 80	M10X15	106 140	14,9	51,1	10,5	16	B-PT1/8	8	8	5,2	8,9	45	20,5	32	105	14X20X17	3090	82,8 100	126 166	2,05 3,46	10,1 16,3	2,05 3,46	10,1 16,3	2,68 3,53	2,54 3,19	10,4
SHS 55V SHS 55LV	70	100	171 213	75	75 95	M12X15	131 173	19,4	57,3	11	16	B-PT1/8	10	8	5,2	12,7	53	23,5	38	120	16X23X20	3060	128 161	197 259	3,96 6,68	19,3 31,1	3,96 6,68	19,3 31,1	4,9 6,44	4,05 5,23	14,5
SHS 65V SHS 65LV	90	126	221 272	76	70 120	M16X20	175 226	19,5	71	19	16	B-PT1/8	10	12	5,2	19	63	31,5	53	150	18X26X22	3000	205 253	320 408	8,26 13,3	40,4 62,6	8,26 13,3	40,4 62,6	9,4 11,9	8,41 10,7	23,7

*Längd max indikerar maximal standard-längd. Fråga SKS vid önskemål om längre skena.

**Förborrade hål för eventuell smörjnippel på sidan är inte genomborrade.